

①

- DE** Legen Sie den Tisch flach auf eine glatte Oberfläche, wie unten gezeigt.
- EN** Lay table flat on smooth surface ground as shown below.
- FR** Poser la table à plat sur une surface lisse, comme indiqué ci-dessous.
- IT** Posare il tavolo in piano su una superficie liscia, come illustrato di seguito.
- ES** Coloque la mesa en posición horizontal sobre una superficie lisa, como se muestra a continuación.
- FI** Aseta pöytä tasaisesti sileälle alustalle alla olevan kuvan mukaisesti.
- SE** Lägg bordet plant på en slät yta enligt bilden nedan.

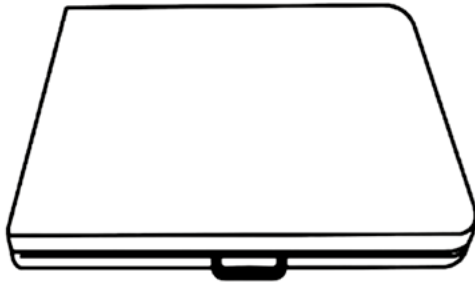

②

- DE** Klappen Sie den Tisch auf.
- EN** Unfold the table.
- FR** Dépliez la table.
- IT** Aprire il tavolo.
- ES** Despliegue la mesa.
- FI** Avaa pöytä.
- SE** Fäll ut bordet.

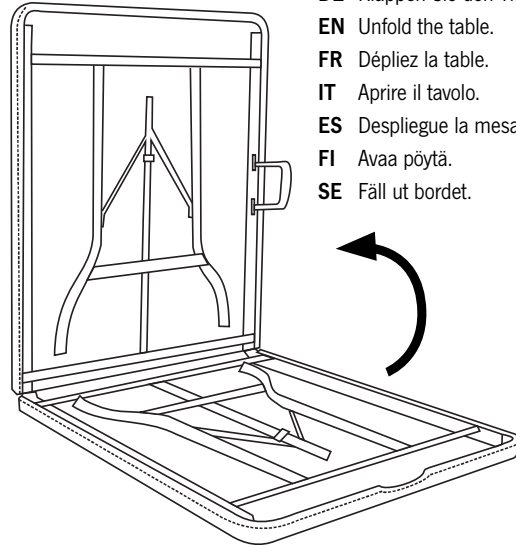

③

- DE** Heben Sie die beiden Tischbeine wie unten gezeigt in die aufrechte Position. Richten Sie die 2 Stützstangen durch Druck von unten auf. Der Stahlring senkt sich automatisch und arretiert die Stangen!
- EN** Lift the two stands to the upright position. Straighten the 2 support bars as shown by applying pressure from underneath. The steel ring automatically goes down to chain up the bars!
- FR** Soulever les deux pieds en position verticale. Redressez les deux barres de support comme indiqué en exerçant une pression par le dessous. L'anneau en acier descend automatiquement pour enchaîner les barres !
- IT** Sollevare i due supporti in posizione verticale. Raddrizzare le 2 barre di supporto come mostrato, esercitando una pressione dal basso. L'anello di acciaio scende automaticamente per incatenare le barre!
- ES** Levante los dos soportes hasta la posición vertical. Enderece las 2 barras de soporte como se muestra ejerciendo presión desde abajo. El anillo de acero baja automáticamente para encadenar las barras!
- FI** Nosta kaksi jalustaa pystyasentoon. Suorista 2 tukitankoa kuvan mukaisesti painamalla niitä alhaaltapäin. Teräsrenkas laskeutuu automaattisesti alaspäin ketjuttaakseen tangot!
- SE** Lyft upp de två stativen till upprätt läge. Rätta ut de två stödstångarna enligt bilden genom att utöva tryck underifrån. Stålringen går automatiskt ner för att kedja fast stängerna!

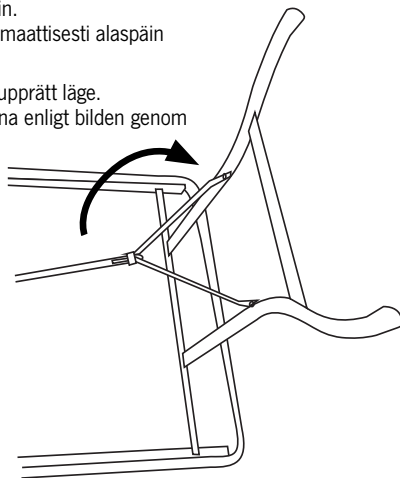

④

- DE** Stecken Sie die beiden seitlichen Verriegelungsstangen durch die beiden Stützstangen, wie in der Abbildung unten gezeigt.
- EN** Put the two sides locking bar through the two support bars as shown in picture below.
- FR** Passer les deux barres de verrouillage latérales à travers les deux barres de support, comme indiqué sur l'image ci-dessous.
- IT** Far passare le due barre di bloccaggio laterali attraverso le due barre di supporto, come mostrato nell'immagine sottostante.
- ES** Coloque las dos barras de bloqueo laterales a través de las dos barras de soporte como se muestra en la imagen de abajo.
- FI** Laita kahden sivun lukitustanko kahden tukipalkin läpi, kuten alla olevassa kuvassa on esitetty.
- SE** Sätt in de två sidornas låsbultar genom de två stödbultarna som visas i bilden nedan.

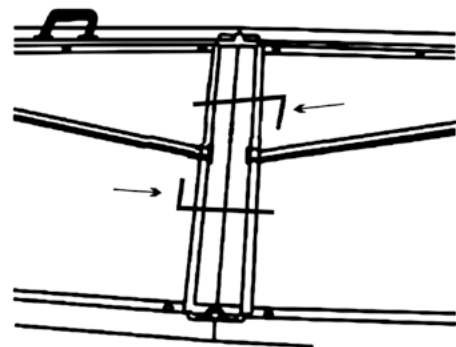

- DE** Um den Tisch einzuklappen, gehen Sie bitte in umgekehrter Reihenfolge vor. **ACHTUNG:** Gehen Sie beim Aufstellen und Einklappen des Tisches immer sehr vorsichtig vor!
- EN** To fold away the table, please follow the above steps in reverse. **CAUTION:** Always handle the setting up and folding-away of the table with great care!
- FR** Pour replier la table, suivez les étapes ci-dessus en sens inverse. **ATTENTION:** Manipulez toujours la table avec le plus grand soin lors de son installation et de son repli !
- IT** Per ripiegare il tavolo, seguire la procedura inversa. **ATTENZIONE:** fare sempre molta attenzione alle operazioni di montaggio e ripiegamento del tavolo!
- ES** Para plegar la mesa, siga los pasos anteriores a la inversa. **PRECAUCIÓN:** Tenga mucho cuidado al montar y desmontar la mesa.
- FI** Jos haluat taittaa pöydän pois, noudata edellä mainittuja vaiheita päinvastoin. **VAROITUS:** Käsittele pöydän pystyttämistä ja kokoontaittamista aina erittäin varovasti!
- SE** Om du vill fälla undan bordet följer du ovanstående steg i omvänd ordning. **FÖRSIKTIGHET:** Var alltid mycket försiktig när du ställer upp och faller ihop bordet!